

Přesné otočné hroty s malým průměrem hlavy, s vrcholovým úhlem 60°

Mk	∅D	∅d	L	I	II	n	Q	w	katalogové číslo
2	34	15	126	18	44	6 000	180	0,005	21-22041
3	36	16	144	19	44	5 000	400		21-12370
4	42	20	177	24	50,5	5 000	700		21-14296
5	60	30	226	35	61,5	4 000	1000		21-27443

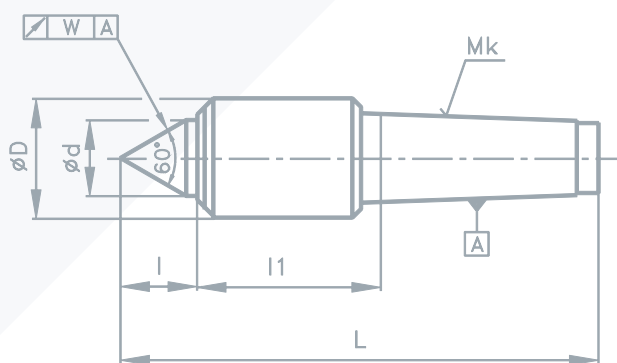

Mk	kužel MORSE
n	max. otáčky (min ⁻¹)
Q	max. hmotnost obrobku (kg)
w	házení hrotu (mm)