

# Přesné otočné hroty prodloužené, s vrcholovým úhlem 60°

- ✓ Speciální těsnění zamezuje vnikání procesní kapaliny i prachových částic.
- ✓ Možnost využití hrotů na CNC obráběcích strojích.

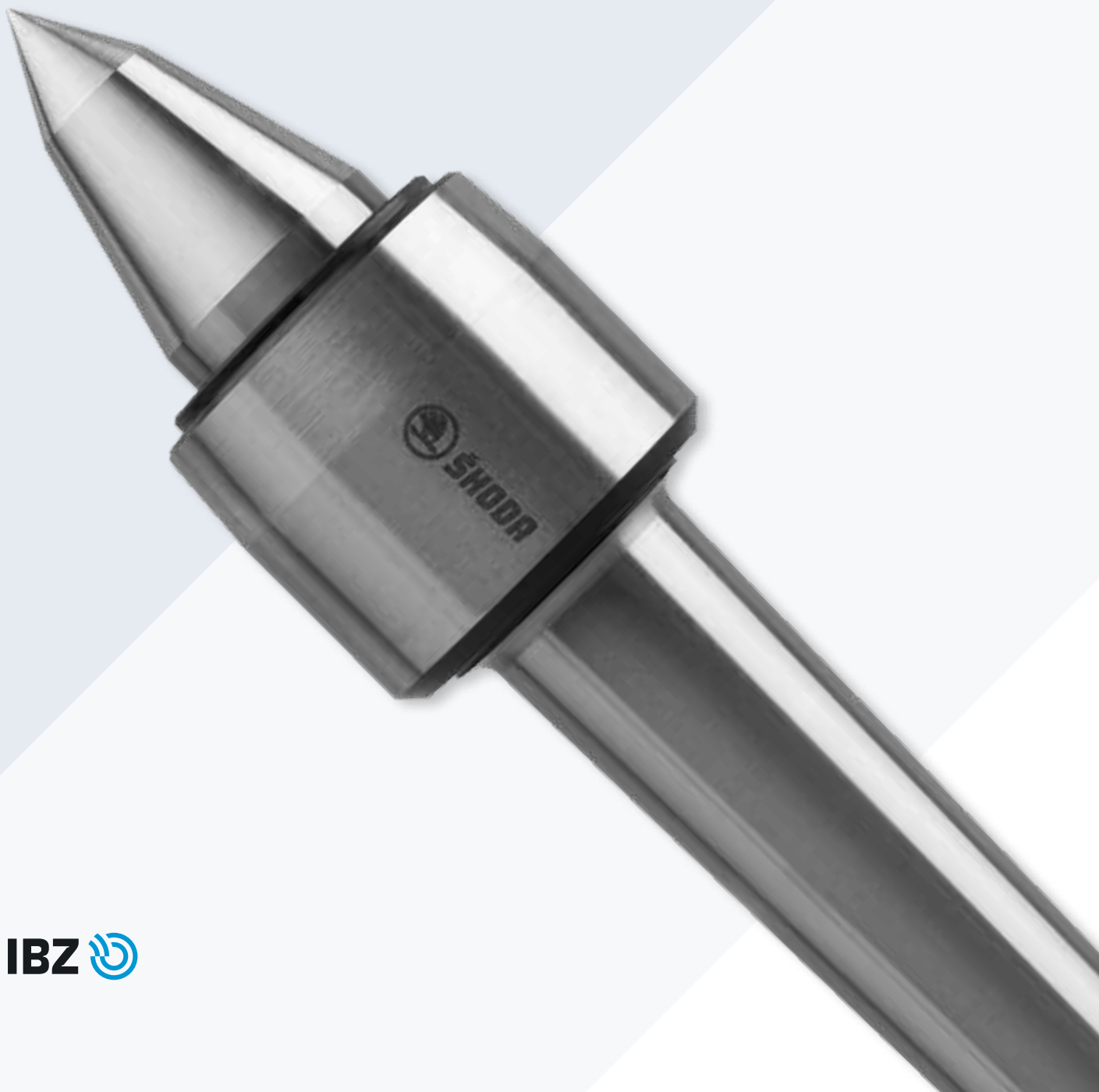

Hroty jsou určeny pro práce na soustruzích. Jejich prodloužená upínací část umožňuje snadný přístup nástroje k obrobku, což je zvláště výhodné při obrábění nástroji s vyměnitelnými břitovými destičkami.

### ČSN 24 3328

Konstrukce hrotů umožňuje seřizování radiální vůle. Hroty mají upínací stopku MORSE podle ČSN ISO 296. Ve speciálním provedení jsou vyráběny hroty s tvarem a vyložení otočné části hrotů podle přání zákazníka.

Otočné hroty jsou dodávány s ložiskovou náplní plastického maziva na bázi lithia - Mogul LV2-WR. Rozebírání otočných hrotů - kromě autorizovaného servisu - není doporučeno.

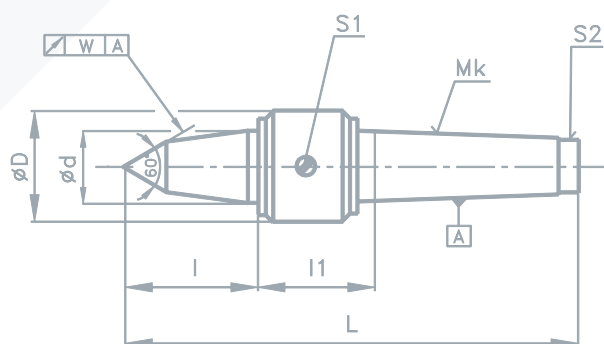

<b>Mk</b>	kužel MORSE
<b>n</b>	max. otáčky (min <sup>-1</sup> )
<b>Q</b>	max. hmotnost obrobku (kg)
<b>m</b>	hmotnost výrobku (kg)
<b>w</b>	házení hrotu (mm)

Mk	ØD	Ød	L	l	l1	n	Q	m	w	katalogové číslo
2	36	20	128,5	24	41	6 000	270	0,36		21-71282
3	47	28	167	34	53	5 000	320	0,84		21-71283
4	55	35	207,5	49	56,5	4 000	1000	1,45	0,01	21-71284
5	69,5	45	259	66	63	3 500	1600	3,2		21-71285
6	89	60	341	82	79	2 500	3 200	7,75		21-71286