

Přesné otočné hroty pro NC a CNC soustruhy

- ✓ Konstrukce hrotu reflektuje speciální funkční požadavky díky použití speciálního valivého uložení.
- ✓ Speciální těsnění zamezuje vnikání procesní kapaliny i prachových částic.
- ✓ Možnost využití hrotů na NC a CNC obráběcích strojích.



Hroty jsou určeny k upínání obrobků na NC a CNC soustruzích. Jejich upínací část umožňuje snadný přístup nástroje k obrobku, což je zvláště výhodné při obrábění tvarových součástí.

ČSN 24 3327

Konstrukce hrotů umožňuje seřizování vůle v předním radiálním ložisku. Otočné hroty jsou opatřeny stopkou s kuželem MORSE podle ČSN ISO 296.

Otočné hroty jsou dodávány s ložiskovou náplní na bázi lithia - Mogul LV2-WR. Rozebírání otočných hrotů - kromě autorizovaného servisu - není doporučeno.

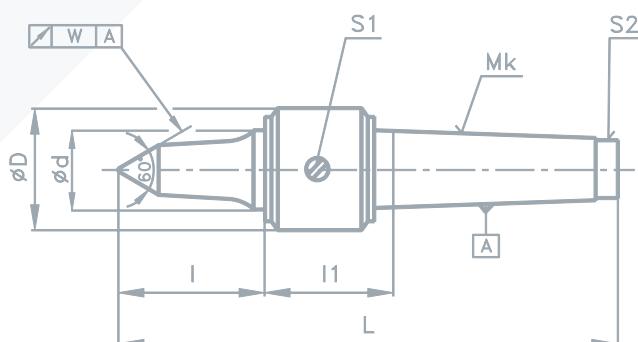

Mk	kužel MORSE
n	max. otáčky (min ⁻¹)
Q	max. hmotnost obrobku (kg)
m	hmotnost výrobku (kg)
w	házení hrotu (mm)

Mk	ØD	Ød	L	l	l1	n	Q	m	w	katalogové číslo
2	36	17	131	26	42	6 000	270	0,39		21-70272
3	47	25	170	33	57	5 000	320	0,89	0,005	21-70273
4	55	30	206	42	62	4 000	1000	1,4		21-70274
5	70	40	257	54	73	3 500	1600	3,2	0,002	21-70275